

対応車表

製品名 (品番)

OB MONITOR (OBM-2)

本表は改善のため一部が訂正される場合がありますので、お買い求めの際は最新版で必ず再確認をしてください。

本表は **リニューアルモデル [OBM-2]** の対応車表です。

生産終了品 [OBM] とは対応車種や表示項目などが異なりますのでご注意ください。

1. ECUが純正品と異なる場合や、サブコンなどをご使用の場合、対応車でも適正表示しない場合があります。
2. 社外スピードリミッターカットを装着している場合、正常に作動しません。
3. 故障診断コネクタを利用する他社の製品とは併用できません。
ピボット製品との併用についての詳細はこちらをご覧ください。 <https://pivotjp.com/obd/>
4. 下記のクルマには取付できません。

①一部ハイブリッド、EV車 ②サブバッテリー装着車

適合表示項目記号の説明 ○=対応可 ×=対応不可 空欄=未確認

記号説明 T/C=ターボ車 NA=自然吸気車

■ コネクター位置

取付位置は表の「コネクター位置」の番号をご参照ください。

- ①アクセルペダル脇
- ②運転席足元右側 (フタ付の場合あり)
- ③運転席足元中央 (フタ付の場合あり)
- ④運転席足元左側 (フタ付の場合あり)
- ⑤センターコンソール右脇
- ⑥助手席足元右側
- ⑦ステアリング脇パネル裏 (フタ付)
- ⑧助手席足元左側
- ⑨センターコンソール左側
- ⑩ステアリング右パネル (小物入れ上部)

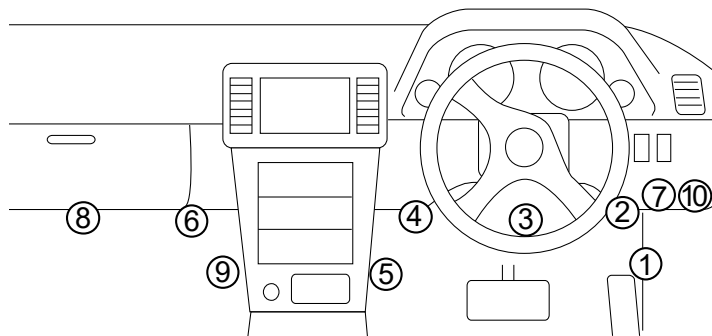

TOYOTA

| 車名 | 年式 | 車種型式 | エンジン型式 | 回転 | 水温 | 電圧 | 吸気温 | ブースト バキューム | スピード | コネクター 位置 |
|----------------|-------------|-------------|-----------|----|----|----|--------|---------------|------|-------------|
| アイシス | H21.9~ | ZGM11G/11W | 3ZR-FAE | ○ | ○ | ○ | ○ | ○ | ○ | ② |
| | | ZGM10/15G | 2ZR-FAE | | | | ○ | ○ | ○ | |
| | | ZGM10/15W | 2ZR-FAE | | | | ○ | ○ | ○ | |
| アベンシスワゴン | H24.4~ | ZRT272W | 3ZR-FAE | ○ | ○ | ○ | ○ | ○ | ② | |
| アリオン・プレミオ | H22.4~ | ZRT260/265 | 2ZR-FAE | | | | ○ | ○ | | ○ |
| | H20.1~ | ZRT261 | 3ZR-FAE | | | | ○ | ○ | | ○ |
| アルファード・ヴェルファイア | H27.1~R1.12 | AGH30/35W | 2AR-FE | ○ | ○ | ○ | ○ | × | ④ | |
| | | H20.5~ | GGH20/25W | | | | 2GR-FE | ○ | | × |
| | | ANH20/25W | 2AZ-FE | | | | ○ | × | | ○ |
| イスト | H19.7~ | ZSP110 | 2ZR-FE | ○ | ○ | ○ | ○ | × | ○ | |
| | | NCP110/115 | 1NZ-FE | | | | ○ | × | | ○ |
| ウィッシュ | H21.4~ | ZGE21G/22W | 3ZR-FAE | ○ | ○ | ○ | ○ | ○ | ○ | |
| | | ZGE20/25G | 2ZR-FAE | | | | ○ | ○ | | ○ |
| | | ZGE20/25W | 2ZR-FAE | | | | ○ | ○ | | ○ |
| ヴァンガード | H20.8~ | ACA38W | 2AZ-FE | ○ | ○ | ○ | ○ | × | ○ | |
| | H19.8~ | ACA33W | 2AZ-FE | | | | ○ | × | | ○ |
| ヴィッツ | H27.6~ | NSP130 | 1NR-FKE | ○ | ○ | ○ | | × | ○ | |
| | H22.12~ | NCP131 | 1NZ-FE | | | | ○ | × | | ○ |
| | | NSP130/135 | 1NR-FE | | | | ○ | ○ | | ○ |
| | | KSP130 | 1KR-FE | | | | ○ | | | ○ |
| | H17.2~ | NCP91 | 1NZ-FE | | | | ○ | × | | ○ |
| | | NCP95 | 2NZ-FE | | | | ○ | × | | ○ |
| SCP90 | | 2SZ-FE | ○ | × | ○ | | | | | |
| KSP90 | 1KR-FE | ○ | | ○ | | | | | | |
| エスティマ | H18.1~ | GSR50/55W | 2GR-FE | ○ | ○ | ○ | ○ | × | ○ | |
| | | ACR50/55W | 2AZ-FE | | | | ○ | × | | ○ |
| オーリス | H28.4~ | NRE185H | 8NR-FTS | ○ | ○ | ○ | ○ | × | ○ | |
| | H24.8~ | NZE181H | 1NZ-FE | | | | | × | | |
| | H21.10~ | ZRE152/154H | 2ZR-FAE | | | | ○ | ○ | | ○ |
| | H18.10~ | ZRE152/154H | 2ZR-FE | | | | ○ | × | | ○ |
| NZE151/154H | | 1NZ-FE | ○ | × | ○ | | | | | |
| カローラアクシオ | H27.4~ | NRE161 | 2NR-FKE | ○ | ○ | ○ | ○ | ○ | ○ | |
| | H24.5~ | NZE161/164 | 1NZ-FE | | | | ○ | × | | ○ |
| | | NRE160 | 1NR-FE | | | | ○ | ○ | | ○ |
| | H22.4~ | ZRE142/144 | 2ZR-FAE | | | | ○ | ○ | | ○ |
| | H18.10~ | ZRE142/144 | 2ZR-FE | | | | ○ | × | | ○ |
| NZE141/144 | | 1NZ-FE | ○ | × | ○ | | | | | |
| カローラスポーツ | R4.10~ | MZEA12H | M20A-FKS | ○ | ○ | ○ | ○ | × | ○ | |
| カローラフィールダー | R2.9~ | NZE161/164G | 1NZ-FE | ○ | ○ | ○ | | | ○ | |
| | H24.5~R2.8 | ZRE162G | 2ZR-FAE | | | | ○ | ○ | | ○ |
| | | NZE161/164G | 1NZ-FE | | | | ○ | × | | ○ |
| | H22.4~ | ZRE142/144G | 2ZR-FAE | | | | ○ | ○ | | ○ |
| | H18.10~ | ZRE142/144G | 2ZR-FE | | | | ○ | × | | ○ |
| NZE141/144G | | 1NZ-FE | ○ | × | ○ | | | | | |
| カローラルミオン | H21.12~ | ZRE152/154N | 2ZR-FAE | ○ | ○ | ○ | ○ | ○ | ○ | |
| | H19.10~ | ZRE152/154N | 2ZR-FE | | | | ○ | × | | ○ |
| | | NZE151N | 1NZ-FE | | | | ○ | × | | ○ |

TOYOTA

| 車名 | 年式 | 車種型式 | エンジン型式 | 回転 | 水温 | 電圧 | 吸気温 | ブースト バキューム | スピード | コネクター 位置 | | | | | | |
|-----------------|--------------|-------------------------|-----------|--------|----|----|-----|---------------|------|-------------|---|---|---|---|---|---|
| クラウン | H20.2~ | GRS202/203 | 3GR-FSE | ○ | ○ | ○ | ○ | × | ○ | ③ | | | | | | |
| | | GRS200/201 | 4GR-FSE | | | | ○ | × | ○ | | | | | | | |
| | H15.12~ | GRS182/183 | 3GR-FSE | | | | ○ | × | ○ | ② | | | | | | |
| | | GRS180/181 | 4GR-FSE | | | | ○ | × | ○ | | | | | | | |
| コペン GR SPORT | R1.10~ | LA400A | KF | | | | ○ | ○ | ○ | ○ | ○ | ④ | | | | |
| シエンタ | H27.7~R2.5 | NCP175G | 1NZ-FE | | | | ○ | ○ | ○ | ○ | | | ② | | | |
| | | NSP170G | 2NR-FKE | | | | | | | ○ | ○ | | | | | |
| タウンエース・ライトエース | R2.9~ | S403/413M,U | 2NR-VE | | | | | | | ○ | | | ○ | ○ | ④ | |
| | H20.1~ | S402/412M | 3SZ-VE | | | | | | | ○ | ○ | ○ | ○ | ○ | ③ | |
| タンク・ルーミー | H28.11~ | M900A | 1KR-VET | | | | | | | ○ | ○ | ○ | ○ | ○ | ○ | ④ |
| | H28.11~R2.8 | M900/910A | 1KR-FE | | | | | | | | | | ○ | ○ | | |
| ノア・ヴォクシー・エスクァイア | R4.1~ | MZRA90/95W | M20A-FKS | | | | | | | | | | ○ | | | ○ |
| | H26.1~R2.3 | ZRR80/85G | 3ZR-FAE | ○ | ○ | ○ | | | | | | | ○ | ○ | ○ | |
| | | ZRR80/85W | 3ZR-FAE | ○ | ○ | ○ | | | | | | | ○ | ○ | ○ | |
| | H22.4~ | ZRR70/75G | 3ZR-FAE | ○ | ○ | ○ | | | | | | | ○ | ○ | ○ | |
| | H19.6~ | ZRR70/75W | 3ZR-FAE | ○ | ○ | ○ | | | | | | | ○ | ○ | ○ | |
| | | ZRR70/75G,W | 3ZR-FE | ○ | | | | | | | | | ○ | | ○ | |
| ハイエース・レジアスエース | H19.8~H25.11 | TRH211/216/ 221/226K | 2TR-FE | ○ | | | ○ | × | ○ | | | | ② | | | |
| | | KDH201/206/ 211/221K | 1KD-FTV | ○ | | | ○ | × | ○ | | | | | | | |
| | | KDH201/206V | 1KD-FTV | ○ | | | ○ | × | ○ | | | | | | | |
| | H16.8~ | TRH214/219/ 224/229W | 2TR-FE | ○ | | | ○ | × | ○ | | | | | | | |
| | | TRH221/226K | 2TR-FE | ○ | | | ○ | × | ○ | | | | | | | |
| | | TRH200V/K | 1TR-FE | ○ | | | ○ | × | ○ | | | | | | | |
| | | KDH200/205V | 2KD-FTV | ○ | | | ○ | ○※1 | ○ | | | | | | | |
| | | KDH200/220/225K | 2KD-FTV | ○ | | | ○ | ○※1 | ○ | | | | | | | |
| | パッソ | H28.4~H30.9 | M700/710A | 1KR-FE | ○ | ○ | ○ | ○ | ○ | | ④ | | | | | |
| | | H22.2~ | NGC30 | 1NR-FE | | | | ○ | ○ | ○ | ② | | | | | |
| KGC30/35 | | | 1KR-FE | ○ | | | | ○ | ○ | | | | | | | |
| H18.1~ | | QNC10 | K3-VE | ○ | | | | | | ○ | ○ | ○ | | | | |
| | | KGC10/15 | 1KR-FE | ○ | | | | ○ | ○ | ○ | ○ | ○ | | | | |

※1 ブーストは正圧のみの表示

TOYOTA

| 車名 | 年式 | 車種型式 | エンジン型式 | 回転 | 水温 | 電圧 | 吸気温 | ブースト バキューム | スピード | コネクタ- 位置 | | | |
|--------------|-------------|-------------|----------|----|----|----|---------|---------------|------|-------------|---|---|---|
| ピクシスエボック | H29.5~ | LA350/360A | KF | ○ | ○ | ○ | ○ | ○ | | ④ | | | |
| | H24.5~ | LA300/310A | KF | | | | ○ | ○ | ○ | | | | |
| ピクシスジョイ | H28.8~ | LA250/260A | KF (T/C) | | | | ○ | ○ | ○ | ② | | | |
| | | | KF (NA) | | | | ○ | ○ | ○ | | | | |
| ピクシススペース | H23.9~ | L575/585A | KF (T/C) | | | | ○ | ○ | ○ | ③ | | | |
| | | | KF (NA) | | | | ○ | ○ | ○ | | | | |
| ピクシストラック | H26.9~ | S500/510U | KF | | | | | | | ○ | | ④ | |
| ピクシスバン | R3.12~ | S700/710M | KF (NA) | | | | ○ | ○ | ○ | ○ | ○ | | |
| | H27.4~ | S321/331M | KF | | | | ○ | ○ | ○ | ○ | ○ | | |
| ピクシスメガ | H27.7~ | LA700/710A | KF (T/C) | | | | ○ | ○ | ○ | ④ | | | |
| | | | KF (NA) | | | | ○ | ○ | ○ | | | | |
| プロボックス・サクシード | H26.8~ | NCP160/165V | 1NZ-FE | | | | ○ | × | ○ | ② | | | |
| | | NSP160V | 1NR-FE | | | | | × | | | | | |
| ブレイド | H18.12~ | AZE154/156H | 2AZ-FE | | | | ○ | × | ○ | ② | | | |
| ベルタ | H17.11~ | NCP96 | 2NZ-FE | | | | ○ | × | ○ | | | | |
| | | SCP92 | 2SZ-FE | | | | ○ | × | ○ | | | | |
| | | KSP92 | 1KR-FE | | | | ○ | | ○ | | | | |
| ホルテ・スベイド | H24.8~ | NSP140 | 1NR-FE | | | | | | ○ | ② | | | |
| マーク X | H21.10~ | GRX130/135 | 4GR-FSE | | | | ○ | ○ | ○ | ○ | × | ○ | ④ |
| | | H16.11~ | GRX121 | | | | 3GR-FSE | ○ | × | ○ | | | |
| | | GRX120/125 | 4GR-FSE | | | | ○ | × | ○ | ○ | ○ | | |
| マーク X ジオ | H19.9~ | ANA10/15 | 2AZ-FE | | | | ○ | × | ○ | ④ | | | |
| ヤリス | R2.2~ | MXPA10/15 | M15A-FKS | | | | ○ | | | | | | |
| | | KSP210 | 1KR-FE | | | | ○ | × | | | | | |
| ライズ ※2 | R1.11~ | A200/210A | 1KR-VET | | | | ○ | ○ | ○ | ④ | | | |
| ラクティス | H22.11~ | NCP120/125 | 1NZ-FE | | | | ○ | × | ○ | ② | | | |
| | | NSP120 | 1NR-FE | | | | ○ | ○ | ○ | | | | |
| | H17.10~ | NCP100/105 | 1NZ-FE | | | | ○ | × | ○ | | | | |
| | | SCP100 | 2SZ-FE | | | | ○ | × | ○ | | | | |
| ラッシュ | H18.1~ | J200/210E | 3SZ-VE | | | | ○ | ○ | ○ | ④ | | | |
| ランドクルーザーブレード | R2.8~ | GDJ150/151W | 1GD-FTV | ○ | × | ○ | | | | | | | |
| ランドクルーザー70 | H26.8~ | GRJ76/79K | 1GR-FE | | | × | | | | | | | |
| bB | H17.12~ | QNC21 | 3SZ-VE | ○ | ○ | ○ | ③ | | | | | | |
| | | QNC20/25 | K3-VE | ○ | ○ | ○ | | | | | | | |
| GRヤリス | R2.9~ | GXPA16 | G16E-GTS | ○ | × | ○ | ② | | | | | | |
| GR86 | R3.10~ | ZN8 | FA24 | ○ | ○ | ○ | | | | | | | |
| iQ | H21.8~ | NGJ10 | 1NR-FE | ○ | ○ | ○ | | | | | | | |
| | H20.11~ | KGJ10 | 1KR-FE | ○ | ○ | ○ | | | | | | | |
| 86 | H24.4~H31.3 | ZN6 | FA20 | ○ | ○ | ○ | ④ | | | | | | |

※2 TFTカラーマルチインフォメーションディスプレイ装着車は車両設定の項目が変更できなくなるため、変更される場合は故障診断コネクタ-から製品を取り外した状態でエンジンの始動を行ってください。

HONDA

| 車名 | 年式 | 車種型式 | エンジン型式 | 回転 | 水温 | 電圧 | 吸気温 | ブースト バキューム | スピード | コネクター 位置 | | | |
|-----------------------------|--------------|-------------|------------|----|----|----|------|---------------|------|-------------|---|---|---|
| アクティトラック | H22.1~ | HA8/9 | E07Z | ○ | ○ | ○ | ○ | | ○ | ④ | | | |
| オデッセイ | H25.11~R1.10 | RC1/2 | K24W | | | | | | | | | | |
| シビック | H29.9~ | FK7 | L15C | | | | | | | ○ | × | ○ | ② |
| | H21.11~ | FN2 | K20A | | | | | | | ○ | | ○ | |
| | H19.3~ | FD2 (タイプ R) | K20A | | | | | | | ○ | ○ | ○ | ④ |
| | | H17.9~ | FD2 | | | | K20A | | | | ○ | | |
| | FD1 | | R18A | | | | | | | ○ | | ○ | |
| ステップワゴン | H27.4~ | RP1/2/3/4 | L15B | | | | | | | ○ | × | | |
| | H21.10~ | RK1/2/5/6 | R20A | | | | | | | ○ | ○ | ○ | |
| ストリーム | H18.7~ | RN8/9 | R20A | | | | | | | ○ | | ○ | ② |
| | | RN6/7 | R18A | | | | | | | ○ | | ○ | |
| ゼスト・ゼストスパーク | H20.12~ | JE1/2 | P07A (T/C) | | | | | | | ○ | | ○ | ④ |
| | | | P07A (NA) | | | | | | | ○ | ○ | ○ | |
| フィット | R2.2~ | GR1/2/5/7 | L13B | | | | | | | ○ | ○ | ○ | ② |
| | H25.9~H29.5 | GK5/6 | L15B | | | | | | | | ○ | ○ | |
| | | | GK3/4 | | | | L13B | | | | ○ | ○ | ○ |
| | H19.10~ | GE8/9 | L15A | | | | | | | ○ | ○ | ○ | |
| | | GE6/7 | L13A | | | | | | | ○ | ○ | ○ | |
| フィットシャトル | H23.6~ | GG7 | L15A | | | | | | | ○ | | ○ | ② |
| フリード | H28.9~R1.9 | GB5/6 | L15B | | | | | | | ○ | ○ | ○ | |
| | H20.5~ | GB3/4 | L15A | | | | | | | ○ | ○ | ○ | |
| フリードスパイク | H22.7~ | GB3/4 | L15A | | | | | | | ○ | | ○ | ② |
| ライフ | H20.11~ | JC1/2 | P07A (T/C) | | | | | | | ○ | | ○ | |
| | | | P07A (NA) | | | | | | | ○ | ○ | ○ | |
| N-BOX・N-BOX+・ N-BOXスラッシュ | R5.10~ | JF5/6 | S07B(T/C) | | | | | | | ○ | ○ | ○ | ④ |
| | H29.9~ | JF3/4 | S07B(T/C) | | | | | | | ○ | ○ | ○ | |
| | | | S07B(NA) | | | | | | | ○ | ○ | ○ | |
| | H23.12~ | JF1/2 | S07A (T/C) | | | | | | | ○ | ○ | ○ | |
| S07A (NA) | | | | | | ○ | ○ | ○ | | | | | |
| N-ONE | R2.11~ | JG3/4 | S07B (T/C) | | | | ○ | ○ | ○ | | | | |
| | | | S07B (NA) | | | | ○ | ○ | ○ | | | | |
| | H24.11~ | JG1/2 | S07A (T/C) | | | | ○ | ○ | ○ | | | | |
| | | | S07A (NA) | | | | ○ | ○ | ○ | | | | |
| N-VAN | H30.7~ | JJ1/2 | S07B(T/C) | | | | ○ | ○ | ○ | | | | |
| N-WGN | R1.8~ | JH3/4 | S07B(T/C) | | | | ○ | ○ | ○ | | | | |
| | | | S07B (NA) | | | | ○ | ○ | ○ | | | | |
| | H25.11~ | JH1/2 | S07A (T/C) | | | | | ○ | ○ | | | | |
| | | | S07A (NA) | | | | ○ | | ○ | | | | |
| S660 | H27.4~ | JW5 | S07A | | | | ○ | ○ | ○ | | | | |

DAIHATSU

| 車名 | 年式 | 車種型式 | エンジン型式 | 回転 | 水温 | 電圧 | 吸気温 | ブースト バキューム | スピード | コネクタ 位置 | |
|-----------------------|-------------|-------------|-----------|----|----|----|--------|---------------|------|------------|---|
| アトレー・ | R3.11~ | S700/710V | KF | ○ | ○ | ○ | ○ | ○ | ○ | ④ | |
| アトレーワゴン ※2 | H19.9~R2.7 | S321/331G | KF | | | | ○ | ○ | ○ | ③ | |
| ウェイク | H26.11~R2.5 | LA700/710S | KF (T/C) | | | | ○ | ○ | ○ | ④ | |
| | | | KF (NA) | | | | ○ | ○ | ○ | | |
| エッセ | H22.4~ | L235/245S | KF | | | | ○ | ○ | ○ | ○ | ② |
| キャスト | H27.9~ | LA250/260S | KF (T/C) | | | | ○ | ○ | ○ | ○ | |
| | | | KF (NA) | | | | ○ | ○ | ○ | ○ | |
| グランマックス | R2.9~ | S403/413P,V | 2NR-VE | | | | ○ | ○ | ○ | ○ | ④ |
| コペン (GR SPORT含む) | H26.6~ | LA400K | KF | | | | ○ | ○ | ○ | ○ | |
| タフト ※2 | R2.6~ | LA900/910S | KF(T/C) | | | | ○ | ○ | ○ | ○ | ④ |
| タント | R1.7~ | LA650/660S | KF (T/C) | | | | ○ | ○ | ○ | ○ | |
| | | | KF (NA) | | | | ○ | ○ | ○ | ○ | |
| | H19.12~ | L375/385S | KF (T/C) | | | | ○ | ○ | ○ | ○ | |
| タントエグゼ | H21.12~ | L455/465S | KF (T/C) | | | | ○ | ○ | ○ | ○ | ② |
| | | | KF (NA) | | | | ○ | ○ | ○ | ○ | |
| トール | H28.11~ | M900S | 1KR-VET | | | | ○ | ○ | ○ | ○ | ④ |
| | H28.11~R2.8 | M900/910S | 1KR-FE | | | | ○ | ○ | ○ | ○ | |
| ハイゼットカーゴ | R3.12~ | S700/710V,W | KF (NA) | | | | ○ | ○ | ○ | ○ | |
| | H19.12~ | S321/331V,W | KF (T/C) | | | | ○ | ○ | ○ | ○ | |
| | | S321/331V,W | KF (NA) | | | | ○ | ○ | ○ | ○ | |
| ハイゼットトラック (ジャンボ含む) | H26.9~ | S500/510P | KF | | | | ○ | ○ | ○ | ○ | ③ |
| | H19.12~ | S201/211P | KF | | | | ○ | ○ | ○ | ○ | |
| ブーン | H28.4~H30.9 | M700/710S | 1KR-FE | | | | ○ | ○ | ○ | ○ | ④ |
| | | H22.2~ | M601S | | | | 1NR-FE | ○ | ○ | ○ | |
| | H18.3~ | | M600/610S | | | | 1KR-FE | ○ | ○ | ○ | ○ |
| | | M312S | KJ-VET | | | | ○ | ○ | ○ | ○ | ② |
| ミラ | H18.12~ | L275/285S,V | KF (T/C) | | | | ○ | ○ | ○ | ○ | ④ |
| | | | KF (NA) | | | | ○ | ○ | ○ | ○ | |
| ミライース | H29.5~ | LA350/360S | KF | ○ | ○ | ○ | ○ | ④ | | | |
| | H23.9~ | LA300/310S | KF | ○ | ○ | ○ | ○ | | | | |
| ミラココア | H21.8~ | L675/685S | KF | ○ | ○ | ○ | ○ | ④ | | | |
| ムーヴ | H26.12~ | LA150/160S | KF (T/C) | ○ | ○ | ○ | ○ | ④ | | | |
| | | | KF (NA) | ○ | ○ | ○ | ○ | | | | |
| | H22.12~ | LA100/110S | KF (T/C) | ○ | ○ | ○ | ○ | ② | | | |
| | | | KF (NA) | ○ | ○ | ○ | ○ | | | | |
| H18.10~ | L175/185S | KF (T/C) | ○ | ○ | ○ | ○ | ② | | | | |
| | | KF (NA) | ○ | ○ | ○ | ○ | | | | | |
| ムーヴキャンバス | H28.8~H30.8 | LA800/810S | KF | ○ | ○ | ○ | ○ | ④ | | | |
| ムーヴコンテ | H20.8~ | L575/585S | KF (T/C) | ○ | ○ | ○ | ○ | ③ | | | |
| | | | KF (NA) | ○ | ○ | ○ | ○ | | | | |
| ロッキー ※2 | R1.11~ | A200/210S | 1KR-VET | ○ | ○ | ○ | ○ | ④ | | | |

※2 TFTカラーマルチインフォメーションディスプレイ装着車は車両設定の項目が変更できなくなるため、変更される場合は故障診断コネクタから製品を取り外した状態でエンジンの始動を行ってください。

MAZDA

| 車名 | 年式 | 車種型式 | エンジン型式 | 回転 | 水温 | 電圧 | 吸気温 | ブースト バキューム | スピード | コネクター 位置 | | |
|-------------------|---------|-------------|------------|----|----|----|-----|---------------|------|-------------|--|---|
| アクセラ・ アクセラスポーツ | H25.11～ | BMEFS | PE | ○ | ○ | ○ | | | | ② | | |
| | | BM5AP/FP | P5 | | | | ○ | ○ | | | | |
| | | BM5AS/FS | P5 | | | | ○ | ○ | | | | |
| | H18.6～ | BK3P | L3 (T/C) | | | | ○ | ○ | ○ | | | ⑩ |
| | | BKEP | LF | | | | ○ | ○ | | | | |
| | H15.10～ | BK3P | L3 (NA) | | | | ○ | | ○ | | | |
| BKEP | | LF | ○ | | | | | ○ | | | | |
| BK5P | | ZY | ○ | | | | | ○ | | | | |
| アテンザ | H24.11～ | GJ5FP | PY | | | | | | | | | |
| | | GJEFP | PE | | | | | | | | | |
| | H22.1～ | GHEFP | LF | | | | ○ | | | | | |
| | H20.1～ | GH5AP/FP | L5 | | | | ○ | | ○ | | | |
| | | GH5AS/FS | L5 | ○ | | ○ | | | | | | |
| | | GHEFP/FS | LF | ○ | | ○ | | | | | | |
| | H17.6～ | GG3S/3P | L3 (T/C) | ○ | ○ | ○ | | ④ | | | | |
| | | GGES/EP | LF | ○ | | | | | | | | |
| | H14.5～ | GG3S/3P | L3 (NA) | ○ | | ○ | | | | | | |
| | | GGES/EP | LF | ○ | | ○ | | | | | | |
| アテンザワゴン | H24.11～ | GJ5FW | PY | | | | | ② | | | | |
| | | GJEFW | PE | | | | | | | | | |
| | H20.1～ | GH5AW/FW | L5 | ○ | | ○ | | | | | | |
| | | GHEFW | LF | ○ | | ○ | | | | | | |
| | H14.6～ | GY3W | L3 | ○ | | ○ | | | | | | |
| | | GYEW | LF | ○ | | ○ | | | | | | |
| スクラムトラック | H25.9～ | DG16T | R06A | | | | ○ | ③ | | | | |
| スクラムバン | H27.3～ | DG17V | R06A | | | | ○ | ○ | ② | | | |
| | | DG64V (5型～) | K6A (T/C) | | | | ○ | ○ | ③ | | | |
| スクラムワゴン | H27.3～ | DG17W | R06A (T/C) | | | | ○ | ○ | ② | | | |
| | H22.5～ | DG64W (5型～) | K6A (T/C) | | | | | ○ | ② | | | |
| デミオ | H28.11～ | DJLAS/FS | P5 | | | | ○ | ○ | ○ | ⑩ | | |
| | H26.9～ | DJ3AS/FS | P3 | | | | ○ | ○ | ○ | ② | | |
| | H23.6～ | DEJFS | P3 | | | | | | ○ | ⑩ | | |
| | H19.7～ | DE5FS | ZY | | | | ○ | | ○ | | | |
| | | DE3AS/FS | ZJ | | | | ○ | | ○ | | | |
| | H14.8～ | DY5W/5R | ZY | | | | ○ | | ○ | ② | | |
| DY3W/3R | | ZJ | | | | ○ | | ○ | | | | |
| ピアンテ | H25.5～ | CCFFW | PE | | | | ○ | ○ | ○ | ⑩ | | |
| | H20.7～ | CC3FW | L3 | | | | ○ | | ○ | | | |
| | | CCEAW/FW | LF | | | | ○ | | ○ | | | |

MAZDA

| 車名 | 年式 | 車種型式 | エンジン型式 | 回転 | 水温 | 電圧 | 吸気温 | ブースト バキューム | スピード | コネクター 位置 |
|---|---------|-------------|------------------------|----|----|----|-----|---------------|------|-------------|
| フレア | R2.1~ | MJ95S | R06D | ○ | ○ | ○ | ○ | ○ | ○ | ② |
| | H29.2~ | MJ55S | R06A (NA) | | | | ○ | ○ | ○ | |
| | H24.10~ | MJ34S | R06A | | | | ○ | ○ | ○ | |
| フレアクロスオーバー | R2.1~ | MS92S | R06D | | | | ○ | ○ | ○ | ④ |
| | | MS52S | R06A | | | | ○ | ○ | ○ | |
| | H27.9~ | MS41S | R06A | | | | ○ | ○ | ○ | |
| | H26.1~ | MS31S | R06A | | | | ○ | ○ | ○ | |
| フレアワゴン・ フレアワゴンタフスタイル フレアワゴンタフスタイル | R5.12~ | MM54S | R06A | | | | ○ | ○ | ○ | ② |
| | H30.2~ | MM53S | R06A (T/C) R06A(NA) | | | | ○ | ○ | ○ | |
| | H25.4~ | MM32S | R06A | | | | ○ | ○ | ○ | ④ |
| | H24.6~ | MM21S | K6A (T/C) K6A (NA) | | | | ○ | ○ | ○ | |
| プレマシー | H22.7~ | CWEFW | LF | | | | ○ | ○ | ○ | ⑩ |
| | | CWEAW | LF | | | | ○ | ○ | ○ | |
| | H17.1~ | CR3W | L3 | | | | ○ | ○ | ○ | |
| | | CREW | LF | | | | ○ | ○ | ○ | |
| ベリーサ | H17.6~ | DC5W/5R | ZY | | | | ○ | ○ | ○ | ② |
| ボンゴ | R2.7~ | S403/413F,Z | 2NR-VE | | | | ○ | ○ | ○ | ④ |
| ロードスター | H28.12~ | NDERC | PE | | | | ○ | ○ | ○ | ② |
| | H27.5~ | ND5RC | P5 | | | | ○ | ○ | ○ | |
| | H17.9~ | NCEC | LF | | | | ○ | ○ | ○ | |
| AZワゴン | H20.9~ | MJ23S | K6A (T/C) | | | | ○ | ○ | ○ | ④ |
| | | | K6A (NA) | | | | ○ | ○ | ○ | |
| MAZDA2 | R1.9~ | DJLAS/FS | P5 | | | | ○ | ○ | ○ | ② |
| MAZDA3 | R1.5~ | BP8P | S8 | | | | ○ | × | | |
| | | BP5P | P5 | | | | | | | |
| MPV | H18.2~ | LY3P | L3 (T/C) | | | | ○ | ○ | ○ | |
| | | | L3 (NA) | | | | ○ | ○ | ○ | |
| CX-3 | H30.5~ | DKEAW/FW | PE | | | | ○ | ○ | ○ | |
| CX-5 | H30.11~ | KF5P | PY (T/C) | | | | | ○ | | |
| | H25.10~ | KE5AW/FW | PY | | | | ○ | ○ | | |
| | H24.2~ | KEEAW/FW | PE | | | | | | | |
| CX-8 | H29.12~ | KG2P | SH | | × | | | | | |
| CX-30 | R1.10~ | DM8P | S8 | | × | | | | | |
| RX-8 | H15.4~ | SE3P | 13B | ○ | | | | | | |

SUBARU

| 車名 | 年式 | 車種型式 | エンジン型式 | 回転 | 水温 | 電圧 | 吸気温 | ブースト バキューム | スピード | コネクタ 位置 | | |
|---------|-------------|-------------|------------|----|----|----|-----|---------------|------|------------|---|---|
| ジャスティ | H28.11~ | M900F | 1KR-VET | ○ | ○ | ○ | ○ | ○ | ○ | ④ | | |
| | H28.11~R2.8 | M900/910F | 1KR-FE | | | | ○ | ○ | | | | |
| ステラ | H26.12~R2.8 | LA150/160F | KF (T/C) | | | | ○ | ○ | | | | |
| | | | KF (NA) | | | | ○ | ○ | ○ | | | |
| | H23.5~ | LA100/110F | KF (T/C) | | | | ○ | ○ | ○ | | | |
| | | | KF (NA) | | | | ○ | ○ | ○ | | | |
| ディアスワゴン | H21.9~ | S321/331N | KF (T/C) | | | | ○ | ○ | ○ | ○ | ③ | |
| デックス | H20.11~ | M401/411F | K3-VE | | | | ○ | ○ | ○ | ○ | ○ | ③ |
| トレジア | H22.11~ | NCP120/125X | 1NZ-FE | | | | ○ | × | ○ | ○ | ○ | ② |
| | | NSP120X | 1NR-FE | | | | ○ | ○ | ○ | ○ | ○ | |
| フォレスト | H30.7~R3.8 | SKE | FB20 | | | | ○ | ○ | ○ | ○ | ○ | ③ |
| | H24.11~ | SJ5 | FB20 | | | | ○ | ○ | ○ | ○ | ○ | ① |
| | | SJG | FA20 (T/C) | | | | | ○ | ○ | | | |
| プレオ | H22.4~ | L275/285B,F | KF (T/C) | | | | ○ | ○ | ○ | ○ | ○ | ② |
| | | | KF (NA) | | | | ○ | ○ | ○ | ○ | | |
| プレオプラス | H29.5~ | LA350/360F | KF | | | | ○ | ○ | ○ | ○ | ○ | ④ |
| | H23.9~ | LA300/310F | KF | | | | ○ | ○ | ○ | ○ | ○ | ④ |
| ルクラ | H22.4~ | L455/465F | KF (T/C) | | | | | | | | ○ | ② |
| | | | KF (NA) | | | | ○ | ○ | ○ | | | |
| レヴォーグ | R3.11~ | VNH | FA24 | | | | × | × | ○ | ○ | ○ | ② |
| | H29.8~ | VM4 | FB16 | | | | × | ○ | ○ | ○ | ○ | |
| | H26.6~H29.7 | VM4 | FB16 | | | | | ○ | ○ | ○ | ○ | |
| レガシィ | H24.5~ | BM/BRM | FB25 | | ○ | ○ | ○ | ○ | ① | | | |
| | | BM/BRG | FA20 (T/C) | | ○ | ○ | ○ | | | | | |
| | H21.5~ | BM/BR9 | EJ25 (T/C) | | ○ | ○ | ○ | ○ | | | | |
| | | | EJ25 (NA) | | ○ | ○ | ○ | ○ | | | | |
| BRZ | R3.8~ | ZD8 | FA24 | ○ | ○ | ○ | ○ | ○ | ② | | | |
| | H24.3~H31.3 | ZC6 | FA20 | ○ | ○ | ○ | ○ | ○ | ④ | | | |
| WRX S4 | R3.11~ | VBH | FA24 | × | × | ○ | ○ | ○ | ② | | | |
| | H26.8~ | VAG | FA20 | × | ○ | ○ | ○ | ○ | | | | |
| XV | H29.5~R2.8 | GT3 | FB16 | ○ | ○ | ○ | ○ | ○ | | | | |

MITSUBISHI

| 車名 | 年式 | 車種型式 | エンジン型式 | 回転 | 水温 | 電圧 | 吸気温 | ブースト バキューム | スピード | コネクタ 位置 | | | |
|-------------------------|--------|-------|------------|----|----|----|---------|---------------|------|------------|---|---|---|
| タウンボックス | H27.3~ | DS17W | R06A (T/C) | ○ | ○ | ○ | ○ | ○ | ○ | ③ | | | |
| | H26.2~ | DS64W | K6A (T/C) | | | | | | | | ② | | |
| デリカ D:2 | H23.3~ | MB15S | K12B | | | | ○ | | | | | ⑤ | |
| ミニキャブトラック | H26.3~ | DS16T | R06A | | | | | | | | | ③ | |
| ミニキャブバン | H27.3~ | DS17V | R06A | | | | ○ | | | | ○ | ③ | |
| | | | H26.2~ | | | | DS64V | K6A (T/C) | | | | ② | |
| | | | | | | | K6A(NA) | | | | | | |
| eK カスタム・eK ワゴン | H25.6~ | B11W | 3B20 (T/C) | | | | | | | ○ | ○ | ○ | ④ |
| | | | 3B20 (NA) | | | | | | | | | | |
| eK スペース・ eK スペースカスタム | H26.2~ | B11A | 3B20 (T/C) | | | | | | | | | ○ | ④ |
| | | | 3B20 (NA) | | | | | | | | | | |

NISSAN

| 車名 | 年式 | 車種型式 | エンジン型式 | 回転 | 水温 | 電圧 | 吸気温 | ブースト バキューム | スピード | コネクタ- 位置 | |
|----------------------------|--------------|----------|-----------------------|----|----|----|-----|---------------|------|-------------|---|
| エクストレイル | H25.12~R2.10 | T32 | MR20DD | ○ | ○ | ○ | ○ | × | ○ | ③ | |
| | H22.7~ | T31 | QR25DE | | | | ○ | × | ○ | ⑦ | |
| | H20.9~ | T31 | M9R | | | | ○ | × | ○ | | |
| エルグランド | H22.8~R2.9 | E52 | QR25DE | ○ | ○ | ○ | ○ | × | ○ | ③ | |
| キャラバン(NV350) | R4.3~ | E26 | 4N16 | | | | ○ | ○※1 | ○ | | |
| | H24.7~ | E26 | YD25DDTi (5AT) | | | | ○ | ○※1 | ○ | | |
| クリッパートラック(NT100) | H25.12~ | DR16T | R06A | ○ | ○ | ○ | | | ○ | ② | |
| クリッパーバン・ クリッパーリオ(NV100) | H27.2~ | DR17V/W | R06A | | | | ○ | ○ | ○ | | |
| H25.12~ | DR64V/W | K6A(T/C) | ○ | | | | ○ | ○ | | | |
| | | K6A(NA) | ○ | ○ | ○ | | | | | | |
| ジューク | H22.6~ | F15 | HR15DE | ○ | ○ | ○ | ○ | × | ○ | ③ | |
| スカイライン | R1.9~ | RV37 | VR30DDTT | | | | × | ○ | ○ | | |
| セレナ | H28.8~ | C27 | MR20DD | | | | ○ | × | ○ | | ③ |
| H22.11~ | C26 | MR20DD | ○ | × | ○ | | | | | | |
| | | | ○ | ○ | ○ | ④ | | | | | |
| デイズ | H25.6~ | B21W | 3B20 (T/C) | ○ | ○ | | ○ | ○ | ○ | ○ | |
| デイズルークス | H26.2~ | B21A | 3B20 (T/C) | | | ○ | | ○ | ○ | | |
| | | | 3B20 (NA) | | | ○ | | ○ | ○ | | |
| ノート | H24.9~ | E12 | HR12DE (e-POWER除く) | ○ | ○ | ○ | | × | ○ | ② | |
| HR12DDR | | | | | | | × | ○ | | | |
| フェアレディ Z | H20.12~ | Z34 | VQ37VHR | ○ | ○ | ○ | ○ | × | ○ | ③ | |
| マーチ | H25.12~ | K13改 | HR15DE | | | | ○ | × | ○ | | ② |
| | H22.7~R2.6 | K13 | HR12DE | | | | ○ | × | ○ | | |
| モコ | H23.2~ | MG33S | R06A (T/C) | ○ | ○ | ○ | ○ | ○ | ○ | ④ | |
| | | | R06A (NA) | | | | ○ | ○ | ○ | | |
| ラフェスタ | H23.6~ | CWEFWN | LF | ○ | ○ | ○ | ○ | ○ | ○ | ⑩ | |
| | | CWEAWN | LF | | | | ○ | ○ | ○ | | |
| ルークス | R2.3~ | B44/47A | BR06 (NA) | ○ | ○ | ○ | ○ | ○ | ○ | ④ | |
| | | B45/48A | BR06 (T/C) | | | | × | × | ○ | | |
| | H21.12~ | ML21S | K6A (T/C) | | | | ○ | ○ | ○ | | |
| | | | K6A (NA) | | | | ○ | ○ | ○ | | |
| AD・AD EXPERT | H20.12~ | Y12 | HR16DE | ○ | × | ○ | ○ | ○ | ② | | |
| NV200パネット | H21.5~ | M20 | HR16DE | ○ | × | ○ | ○ | ○ | ③ | | |

※1 ブーストは正圧のみの表示

☆
☆

SUZUKI

| 車名 | 年式 | 車種型式 | エンジン型式 | 回転 | 水温 | 電圧 | 吸気温 | ブースト バキューム | スピード | コネクタ 位置 |
|---------------|--------------|---------------|------------|----|----|----|-----|---------------|------|------------|
| アルト | R3.12~ | HA37S | R06A | ○ | ○ | ○ | ○ | ○ | ○ | ② |
| | H26.12~ | HA36S/V | R06A | | | | ○ | ○ | ○ | |
| | H21.12~ | HA25S | K6A | | | | ○ | ○ | ○ | |
| アルトエコ | H23.12~ | HA35S | R06A | ○ | ○ | ○ | | | ④ | |
| アルトラパン | H20.11~ | HE22S | K6A (T/C) | | | | ○ | ○ | | ○ |
| | | | K6A (NA) | | | | ○ | ○ | | |
| アルトターボ RS | H27.3~ | HA36S | R06A | ○ | ○ | ○ | | ○ | ② | |
| アルトワークス | H27.12~ | HA36S | R06A | | | | ○ | ○ | | ○ |
| イグニス | H28.2~R2.1 | FF21S | K12C | × | ○ | ○ | ○ | ○ | ④ | |
| エスクード | H29.7~H30.11 | YEA1S | K14C | | | | ○ | ○ | | ○ |
| | H20.6~ | TDA4W | J24B | ○ | ○ | ○ | ○ | × | ○ | |
| エブリイ・エブリイワゴン | H27.2~ | DA17V/W | R06A | | | | ○ | ○ | ○ | |
| | H22.5~ | DA64V/W (5型~) | K6A (T/C) | ○ | ○ | ○ | | ○ | ② | |
| | | | K6A (NA) | | | | ○ | ○ | | ○ |
| キャリイ | H25.8~ | DA16T | R06A | ○ | ○ | ○ | | | ③ | |
| | H22.6~ | DA63T (9型) | K6A | | | | ○ | | | ○ |
| クロスビー | H29.12~ | MN71S | K10C | × | ○ | ○ | ○ | ○ | ② | |
| ジムニー | H30.7~ | JB64W | R06A | ○ | | | ○ | ○ | | ○ |
| | H20.6~ | JB23W (7型~) | K6A | | ○ | ○ | | | ○ | |
| ジムニーシエラ | H30.7~ | JB74W | K15B | × | ○ | ○ | ○ | ○ | ④ | |
| スィフト | H29.9~ | ZC33S | K14C | | | | ○ | ○ | | ○ |
| | H29.1~ | ZC/ZD83S | K12C | ○ | ○ | ○ | ○ | ○ | ④ | |
| | | ZC13S | K10C | | | | ○ | ○ | | ○ |
| | H23.12~ | ZC32S | M16A | ○ | ○ | ○ | ○ | × | ④ | |
| | H22.9~ | ZC/ZD72S | K12B | | | | ○ | ○ | | ○ |
| | H19.5~ | ZC71S | K12B | ○ | ○ | ○ | ○ | ○ | ④ | |
| スブラッシュ | H20.10~ | XB32S | K12B | | | | ○ | ○ | | ○ |
| スペーシア・スペーシアギア | R5.11~ | MK54S | R06A | ○ | ○ | ○ | ○ | ○ | ② | |
| スペーシアベース | R4.8~ | MK33V | R06A | | | | ○ | ○ | | ○ |
| | H29.12~ | MK53S | R06A (T/C) | ○ | ○ | ○ | ○ | ○ | ④ | |
| | | | R06A (NA) | | | | ○ | ○ | | ○ |
| | H27.8~ | MK42S | R06A | ○ | ○ | ○ | ○ | ○ | ④ | |
| | H25.3~ | MK32S | R06A | | | | | | | ○ |
| ソリオ | H27.8~ | MA36S | K12C | ○ | ○ | ○ | | ○ | ④ | |
| | H23.1~ | MA15S | K12B | | | | ○ | ○ | | ○ |
| ハスラー | R2.1~ | MR92S | R06D | ○ | ○ | ○ | ○ | ○ | ④ | |
| | | MR52S | R06A | | | | ○ | ○ | | ○ |
| | H27.5~ | MR41S | R06A | | | | ○ | ○ | | ○ |
| | H26.1~ | MR31S | R06A | | | | | | | ○ |
| パレーノ | H28.3~ | WB32S | K12C | ○ | ○ | ○ | ○ | ○ | ② | |
| パレット | H20.1~ | MK21S | K6A (T/C) | | | | ○ | ○ | | ○ |
| | | | K6A (NA) | ○ | ○ | ○ | ○ | ○ | ④ | |
| | | | | | | | ○ | ○ | | ○ |
| ワゴンR | R2.1~ | MH95S | R06D | ○ | ○ | ○ | ○ | ○ | ② | |
| | | MH85S | R06D | | | | | | | |
| | H29.2~ | MH55S | R06A (NA) | ○ | ○ | ○ | ○ | ○ | ④ | |
| | | | R06A (T/C) | | | | ○ | ○ | | ○ |
| | | MH35S | R06A | ○ | ○ | ○ | | | ④ | |
| | H24.9~ | MH34S | R06A | | | | ○ | ○ | | ○ |
| | H20.9~ | MH23S | K6A (T/C) | ○ | ○ | ○ | ○ | ○ | ④ | |
| | | | K6A (NA) | | | | ○ | ○ | | ○ |
| MR ワゴン | H23.1~ | MF33S | R06A | ○ | ○ | ○ | ○ | ○ | ② | |
| SX4 | H18.7~ | YA/YB11S | M15A | | | | ○ | ○ | | ○ |

BMW (ブーストは正圧のみの表示)

| 車名 | 年式 | 車種型式 | エンジン型式 | 回転 | 水温 | 電圧 | 吸気温 | ブースト バキューム | スピード | コネクター 位置 | | |
|---------------------|-------------|------|---------|----|----|----|-----|---------------|------|-------------|---|---|
| 120 i F20 | H23.9~ | 1A16 | N13B16A | ○ | ○ | ○ | | | ○ | ① | | |
| 116 i F20 | H23.9~ | 1A16 | N13B16A | | | | | | | | ○ | |
| 218 i F45 アクティブツアラー | H26.10~ | 2A15 | B38A15A | | | | | | | | | |
| 328 i F31 ツーリング | H24.9~ | 3A20 | N20B20A | | | | | | | | | ○ |
| 328 i F30 | H24.1~ | 3A20 | N20B20A | | | | | | | | | ○ |
| 320 i F31 ツーリング | H24.12~ | 3B20 | N20B20B | | | | | | | | | ○ |
| 320 i F30 | H24.4~ | 3B20 | N20B20B | | | | | | | | | ○ |
| 435 i F36 グランクーペ | H26.6~ | 4B30 | N55B30A | | | | | | | | | |
| 435 i F33 カプリオレ | H26.2~ | 3R30 | N55B30A | | | | | | | | | |
| 435 i F32 クーペ | H25.9~ | 3R30 | N55B30A | | | | | | | | | |
| 428 i F36 グランクーペ | H26.6~ | 4A28 | N20B20A | | | | | | | | | |
| 428 i F32 クーペ | H25.9~ | 3N28 | N20B20A | | | | | | | | | |
| 420 i F36 グランクーペ | H26.6~ | 4A20 | N20B20B | | | | | | | | ○ | ○ |
| 420 i F32 クーペ | H26.1~ | 3N20 | N20B20B | | | | | | | | ○ | ○ |
| 530 i G30 | H29.2~ | JA20 | B48B20B | | | | | | | | | |
| 535 i F10 | H22.3~ | FR35 | N55B30A | | | | | | | | | |
| 535 i F11 ツーリング | H22.9~ | MU35 | N55B30A | | | | | | | | | |
| 528 i F10 | H23.11~ | XG28 | N20B20A | | | | | | | | | ○ |
| 523 i F10 | H23.10~ | XG20 | N20B20B | | | | | | | | | ○ |
| 523 i F11 ツーリング | H23.10~ | XL20 | N20B20B | | | | | | | | | ○ |
| M135 i F20 | H25.8~ | 1B30 | N55B30A | | | | | ○ | | | | |
| M235 i F22 | H26.2~ | 1J30 | N55B30A | | | | ○ | ○ | | | | |
| M3 F80 | H26.7~H29.4 | 3C30 | S55B30A | | | | | | | | | |
| M4 F82 | H26.7~H29.4 | 3C30 | S55B30A | | | | | | | | | |
| X1 28 i E84 | H24.9~ | VM20 | N20B20A | | | | | ○ | | | | |
| X1 20 i E84 | H23.10~ | VM20 | N20B20A | | | | | ○ | | | | |
| X3 20 i F25 | H24.3~ | WX20 | N20B20A | | | | | ○ | | | | |
| Z4 20 i E89 | H23.10~ | LL20 | N20B20A | | | | ○ | ○ | | | | |

MINI

| 車名 | 年式 | 車種型式 | エンジン型式 | 回転 | 水温 | 電圧 | 吸気温 | ブースト バキューム | スピード | コネクター 位置 | | | |
|----------------------------------|---------|----------|---------|----|----|----|-----|---------------|------|-------------|--|-----|-----|
| MINI COOPER R56 | H22.3~ | SU16 | N16B16A | ○ | ○ | ○ | ○ | × | ○ | ② | | | |
| MINI COOPER S F56 | H30.5~ | XR20M | B48A20A | | | | | | | | | ○※1 | |
| | H26.4~ | XM20 | B48B20A | | | | | | | | | ○※1 | |
| MINI COOPER S F55 | H30.5~ | XU20M | B48A20A | | | | | | | | | ○ | ○※1 |
| | H26.10~ | XS20 | B48B20A | | | | | | | | | | ○※1 |
| MINI COOPER S R56 | H22.3~ | SV16 | N18B16A | | | | | | | | | | ○※1 |
| | H19.2~ | MF16S | N14B16A | | | | | | | | | ○ | ○ |
| MINI COOPER S CONVERTIBLE R57 | H22.3~ | ZP16 | N18B16A | | | | | | | | | | ○※1 |
| MINI COOPER S CLUBMAN R55 | H21.4~ | MS16 | N14B16A | | | | | | | | | | ○ |
| | H22.3~ | ZG16 | N18B16A | | | | | | | | | | ○※1 |
| MINI COOPER S CROSSOVER R60 | H19.10~ | MM16 | N14B16A | | | | | | | | | | ○ |
| | H23.1~ | ZC16/16A | N18B16A | | | | | | | | | | ○※1 |

※1 ブーストは正圧のみの表示

☆
☆
☆
☆

Audi

| 車名 | 年式 | 車種型式 | エンジン型式 | 回転 | 水温 | 電圧 | 吸気温 | ブースト バキューム | スピード | コネクタ 位置 |
|---------------------------|---------|--------|--------|----|----|----|-----|---------------|------|------------|
| A3 Sedan 1.4T FSI | H26.1~ | 8VCXSL | CXS | ○ | ○ | ○ | ○ | ○ | | ② |
| A3 Sportback 1.4T FSI | H25.9~ | 8VCXS | CXS | | | | | | | |
| S3 Sedan | H26.1~ | 8VCJXL | CJX | | | | | | | |
| S3 Sportback | H25.11~ | 8VCJXF | CJX | | | | | | | |
| Q3 2.0T FSI quattro | H27.5~ | 8UCULB | CUL | | | | | × | | |
| Q3 1.4T FSI sport | H27.5~ | 8UCZD | CZD | | | | | | | |
| TT coupe 2.0T FSI quattro | H22.9~ | 8JCESF | CES | | | | | | | |
| TT coupe 2.0T FSI | H22.9~ | 8JCES | CES | | | | | | | |
| TT RS | H23.2~ | 8JCEPF | CEP | | | | | | | |

Volkswagen

| 車名 | 年式 | 車種型式 | エンジン型式 | 回転 | 水温 | 電圧 | 吸気温 | ブースト バキューム | スピード | コネクタ 位置 |
|-----------------------------|---------|--------|--------|----|----|----|-----|---------------|------|------------|
| Golf VII R | H26.2~ | AUCJXF | CJX | ○ | ○ | ○ | ○ | ○ | | ② |
| Golf VII GTI | H25.9~ | AUCHH | CHH | | | | | | | |
| Golf VII TSI Highline | H25.6~ | AUCPT | CPT | | | | | | | |
| Golf VII TSI Trendline | H25.6~ | AUCJZ | CJZ | | | | | | | |
| Golf VII TSI Comfortline | H25.6~ | AUCJZ | CJZ | | | | | | | |
| Golf VI TSI Trendline | H22.4~ | 1KCBZ | CBZ | | | | | | | |
| Golf Touran TSI Highline | H28.1~ | 1TCZD | CZD | | | | | | | |
| | H24.11~ | 1TCTH | CTH | | | | | | | |
| Golf Touran TSI Comfortline | H28.1~ | 1TCZD | CZD | | | | | | | |
| | H24.11~ | 1TCTH | CTH | | | | | | | |
| Golf Variant R | H27.5~ | AUCJXF | CJX | | | | | | | |
| Polo TSI Highline | H22.6~ | 6RCBZ | CBZ | | | | | | | |
| Polo TSI Comfortline | H22.6~ | 6RCBZ | CBZ | | | | | | | |
| The Beetle | H24.4~ | 16CBZ | CBZ | | | | | | | |

