

# 取扱説明書 (TH-3A)

3 drive Series  
THROTTLE CONTROLLER

装着には必ず製品の「取扱説明書」をご覧ください。

- 本製品は3-drive専用用品です。品質および事故防止のため、他社品との装着は行わないでください。
- 余ったコードは束ねて、6Pコネクタは水のかからない場所に固定してください。

内容物を  
ご確認ください



**1** キースイッチをOFF、ギヤをPまたはNにし、アクセルを外す (外さなくてもコネクタが抜ける場合は2へ)

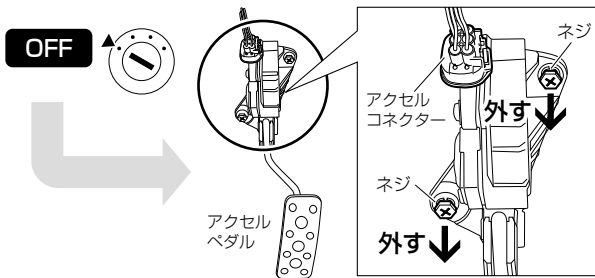

**2** キースイッチOFFから15分以上経過後にコネクタのフック部を強く押し引き抜く

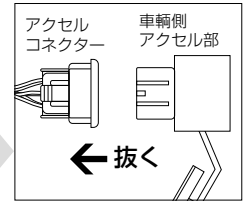

15分以内に抜くとチェックランプが点灯する場合があります。

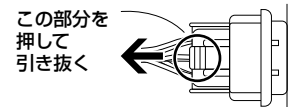

**3** アクセルコネクタ (メス側)の防水ゴムを外す

先の細い道具 (⊖ドライバー、ピンセットなど)で防水ゴムを取ってください。  
※抜いた防水ゴムは袋などに入れ大切に保管してください。

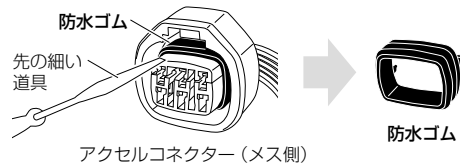

防水ゴムを外すのは車側側のアクセルコネクタ (メス)のみです。専用ハーネス側は抜かないでください。

**4** アクセルコネクタ (メス側)に専用ハーネス (オスコネクタ)を差し込む

コネクタの突起部を合わせて奥まで差し込んでください。

オスコネクタ  
上下逆差し注意

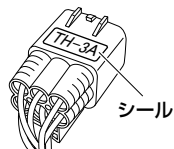

オスコネクタは右図を参考に上下を注意して差し込んでください。

凹み部と凸部を  
合わせる

シールの  
貼ってある  
方を上に

専用ハーネス  
(オスコネクタ)

差し込む

アクセル  
コネクタ  
(メス側)

コネクタ抜け防止のため、絶縁テープなどを巻き付けて固定してください。

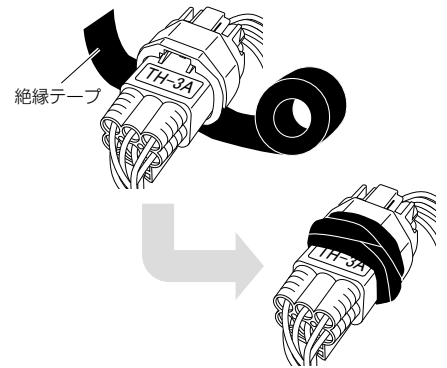

⚠ 逆差し注意

コネクタの向きを逆に差し込むとアクセルコネクタの部品が専用ハーネスのコネクタ側に残る場合があります。この状態では正常に差し込めませんので、部品を元に戻してから作業を行ってください。

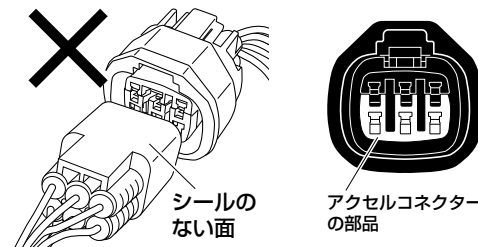

※絶縁テープがない場合は、付属のインシュロックバンドを使って固定し、余りはカットしてください。



**5** アクセルコネクタ (オス側)に専用ハーネス (メスコネクタ)を差し込む

フックがロックする場所まで専用ハーネス (メス側)を確実に差し込みます。

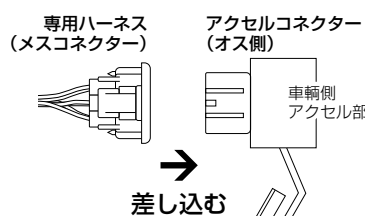

**6** アクセルを元に戻しネジで確実に固定する

**7** その他のコネクタをすべて接続する

※詳細は3-drive製品本体の説明書をご覧ください。